

Sincronização de Dados



Toda empresa possui bancos de dados com **informações dos produtos** que fabrica, vende ou compra.

A sincronização constante dos dados cadastrais, entre os sistemas das empresas e dos seus parceiros comerciais, assegura que as **informações atualizadas** estejam em todos os sistemas automaticamente. Qualquer mudança feita no banco de dados de uma empresa é imediatamente fornecida para todas as outras empresas que fazem negócio com ela.

O que é GDSN?

A Rede Global de Sincronização de Dados GS1, ou GDSN, é um ambiente global automatizado, baseado nos padrões do sistema GS1, que viabiliza a **sincronização dos dados** de forma segura e contínua, permitindo a todos os parceiros obter **dados consistentes** sobre os itens em seus sistemas de modo sincronizado.



Agenda

- Alteração Regra CNP 2.0
- Itens comerciais de Varejo
- Visão Geral
- Determinação da parte frontal padrão de um item
- Determinação da altura, largura e profundidade
 - Itens de pendurar
 - Embalagens flexíveis
 - Itens cilíndricos
 - Embalagem tipo "multipack"
 - Determinação da altura, largura e profundidade
- Produtos específicos
 - Itens de vestuário
 - Calçados
 - Itens para cozinha
 - Itens de cama e banho
- Materiais de apoio

Cadastro Nacional de Produtos 2.0



Uma ferramenta simples e dinâmica para o cadastro e a gestão dos produtos da sua empresa.

Login ?

Entre com seus dados:

Usuário

Senha

Entrar **Cancelar** Esqueci minha senha

Visão Geral

Os itens comerciais de varejo são identificados com um GTIN. O cadastramento destes itens comerciais obedecerão a três critérios:

- Passam pelo caixa
- Têm uma parte frontal padrão
- Segue as regras do Sistema GS1 (segundo as *Especificações Gerais GS1*)



Determinação da parte frontal de um item

É o lado com a **maior área superficial** que será **usada pelo fabricante para 'vender' o produto** ao consumidor.

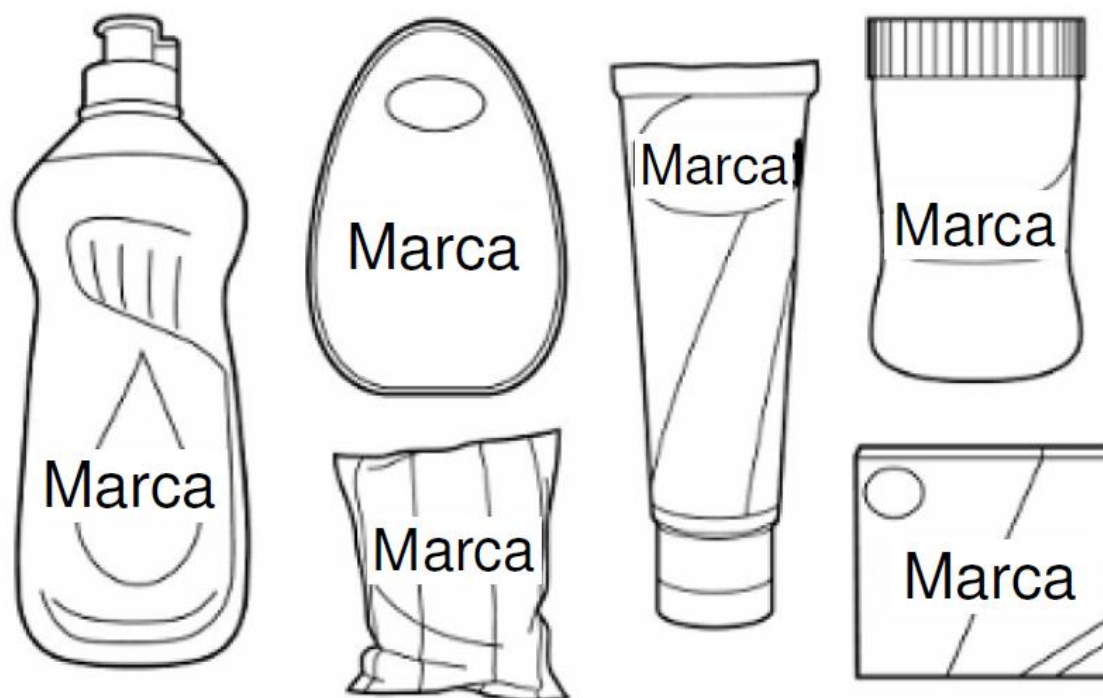

Determinação da parte frontal de um item

Se houver mais de uma parte frontal possível, **o lado mais alto** será considerado como **a parte frontal padrão**.

Lado mais alto como a parte frontal padrão
Correto

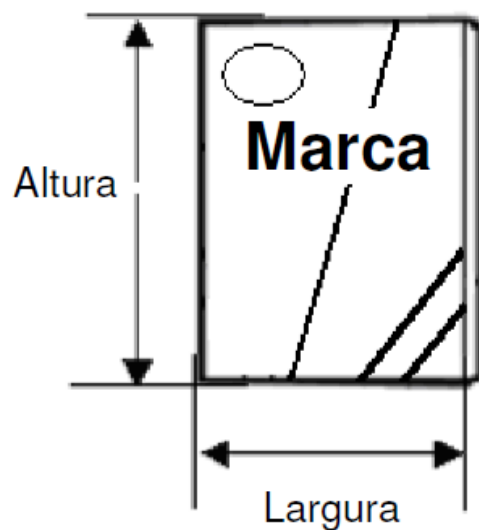

Lado mais largo como a parte frontal padrão
Incorreto

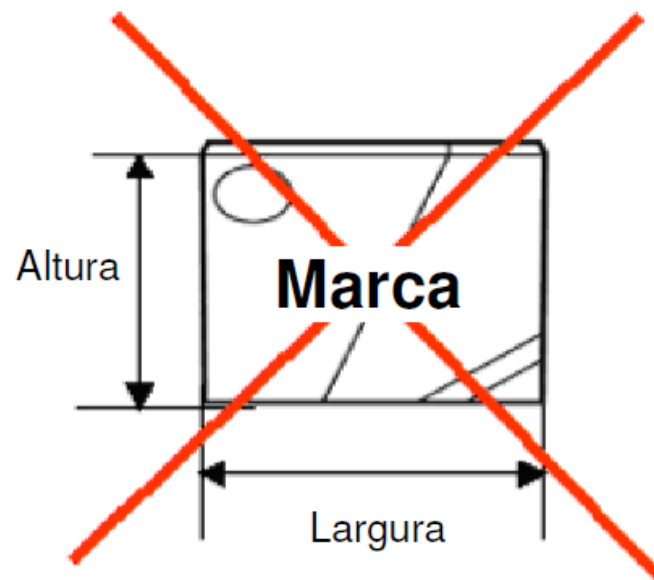

Determinação da Altura, Largura e Profundidade

Quando se **está de frente** para a parte frontal padrão:

- Altura: da base ao topo
- Largura: da esquerda para direita
- Profundidade: da parte da frente até a parte de trás

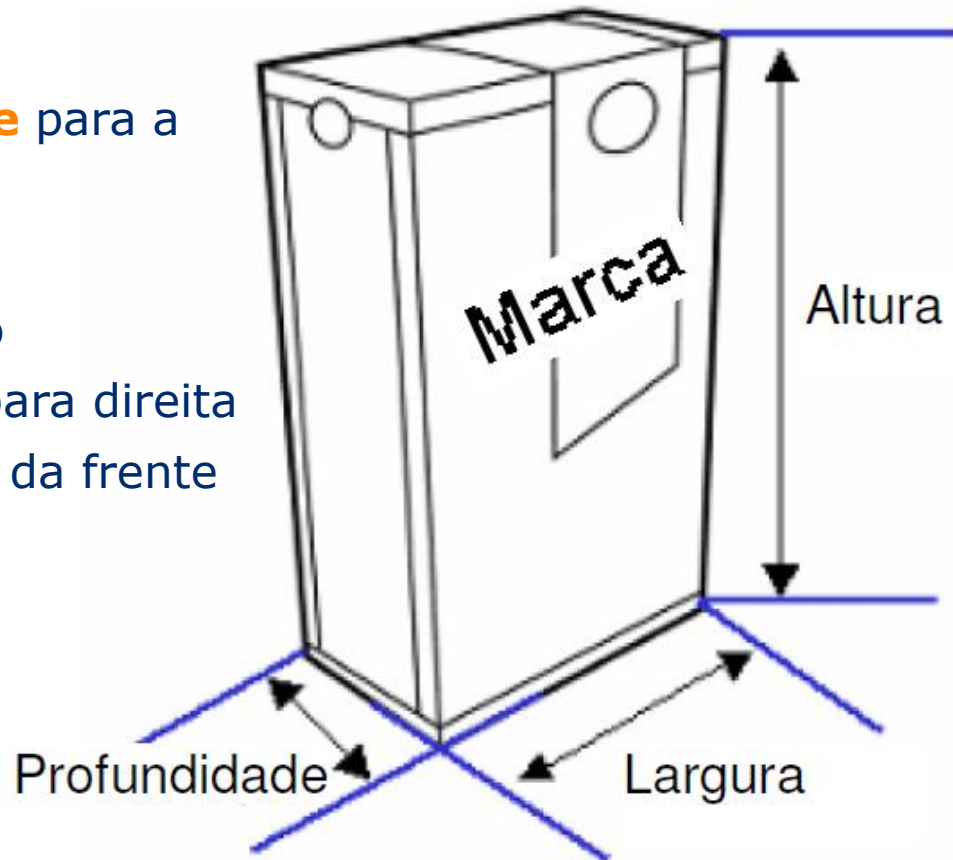

Determinação da Altura, Largura e Profundidade

Sempre medir a **distância máxima**, incluindo elementos como projeções, tampas, coberturas e produtos complementares na medição.

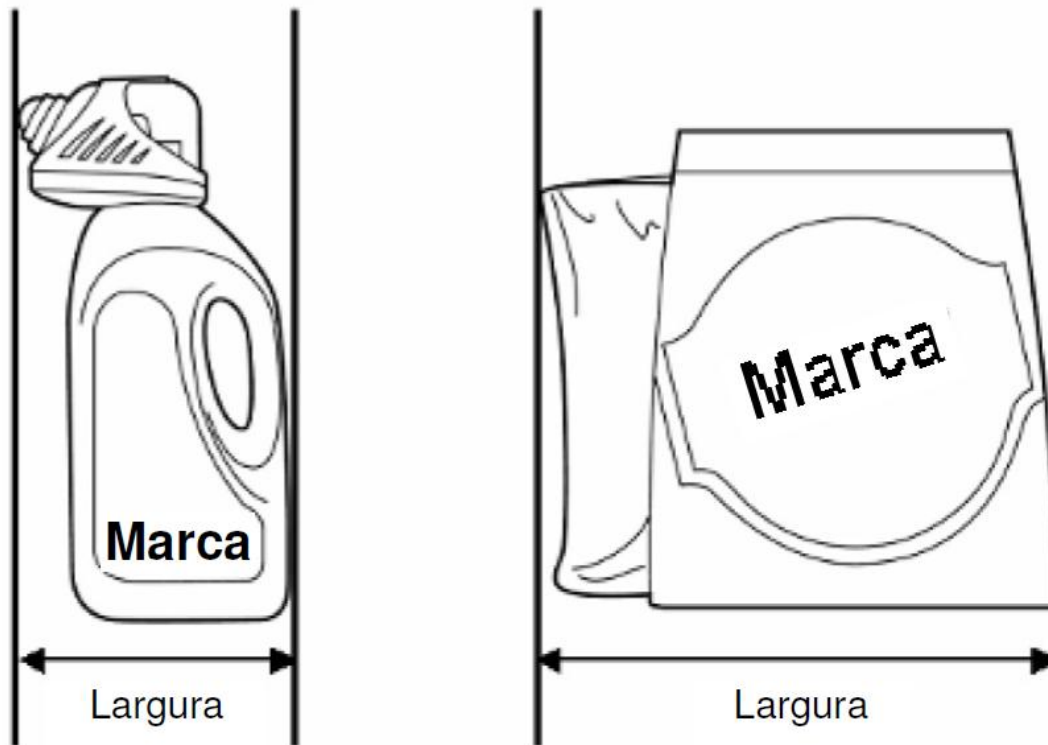

Itens de Pendurar

Qualquer item comercial de varejo apresentado em um suporte.

- Se o item **possuir um furo**, ele **deverá ser medido como se estivesse pendurado**.
- **Itens flexíveis são medidos de borda a borda enquanto repousam** sobre uma superfície plana.

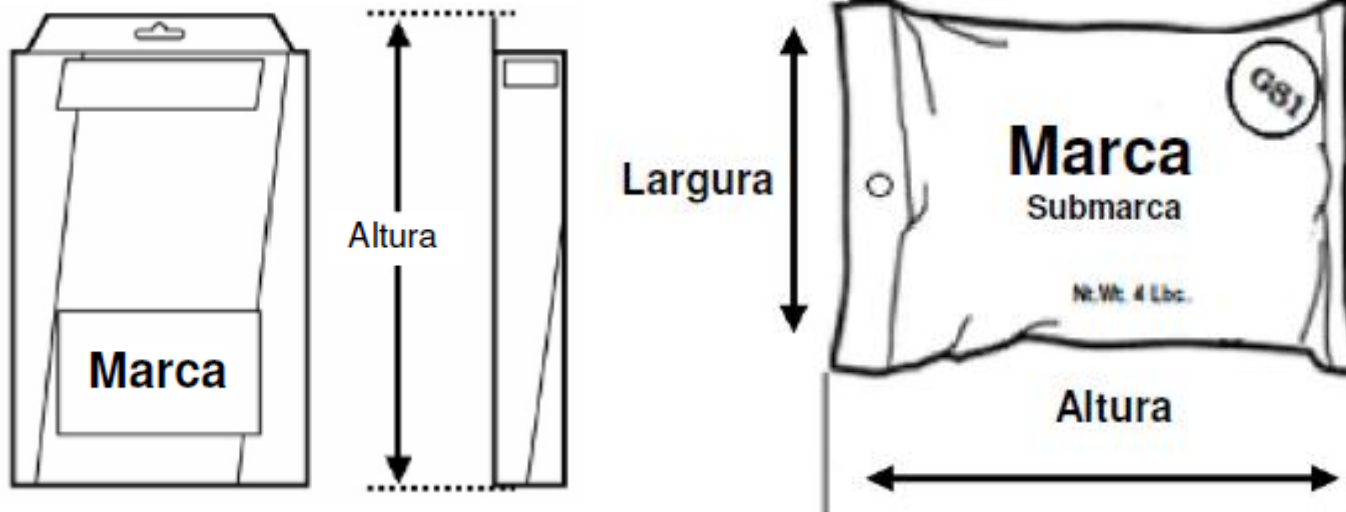

Embalagens Flexíveis

Embalagem flexível é definida como **qualquer embalagem ou parte de uma embalagem cuja forma pode ser imediatamente alterada.**

Os **itens comerciais** de varejo em embalagens flexíveis **devem ser medidos repousando sobre uma superfície plana com o conteúdo assentado.**

Podemos dividir em alguns grupos de embalagens:

- Embalagem flexível sem marcações
- Embalagem flexível – Formada, enchida e vedada sem nesgas
- Stand up pouches
- Embalagens flexíveis – Tamanho ou forma definidos pelo conteúdo
- Produto ou embalagens internas que definem o tamanho e a forma do pacote
- Sacos com nesga
- Sacos com fundo em bloco (fundo plano)

Embalagens Flexíveis

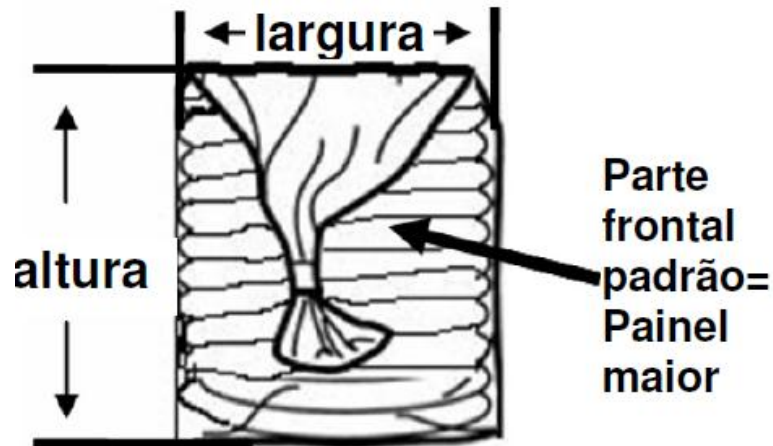

Embalagem Flexível sem Marcação

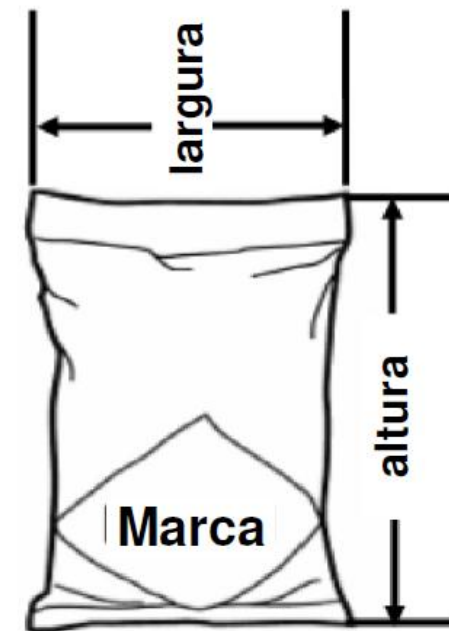

Embalagem Flexível – Formada, enchida e vedada sem nergas (soldas triangulares)

Embalagens Flexíveis – Stand up Pouches

Stand up pouches são **embalagens que utilizam a junção como base.**

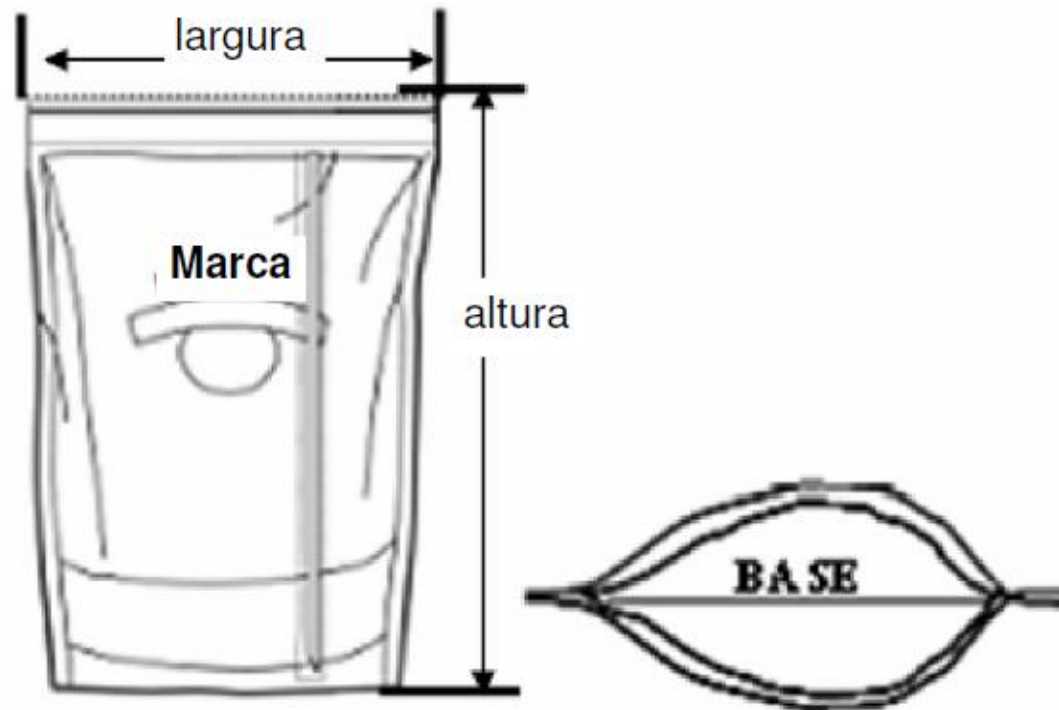

Embalagens Flexíveis – Tamanho/forma definidos pelo conteúdo

Produto ou embalagem interna que define o tamanho e/ou forma do pacote.

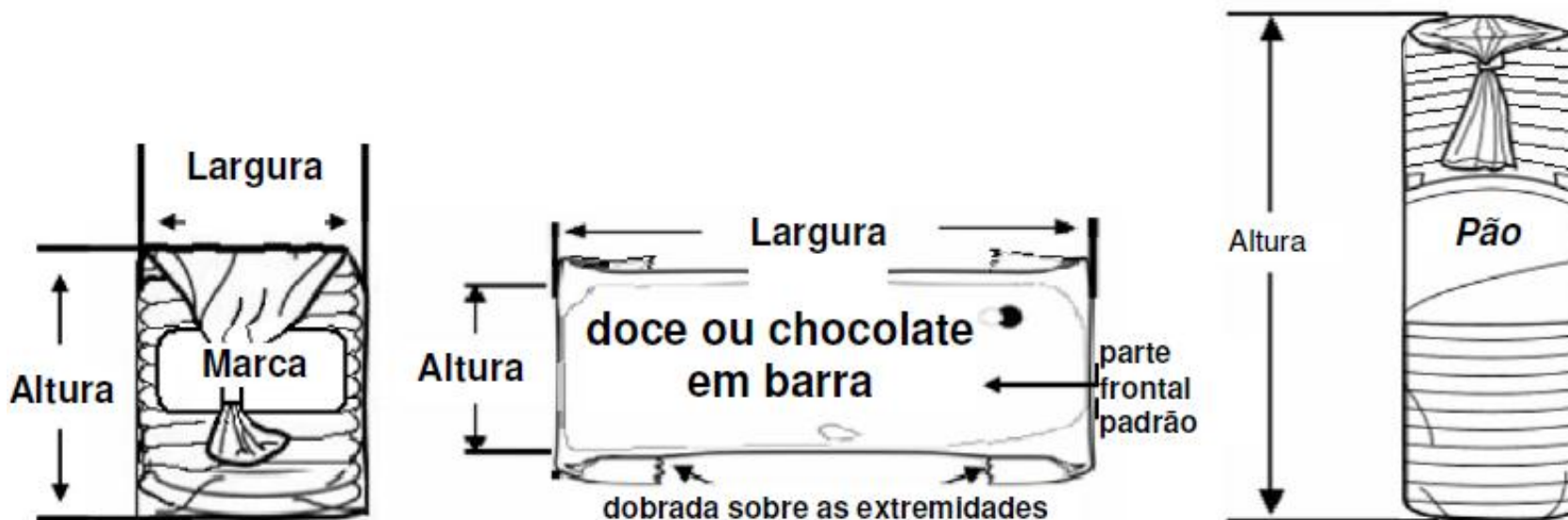

Embalagens Flexíveis

Sacos com nesgas (junções triangulares ou padrão de vedação para sacos utilizados para criar cantos).

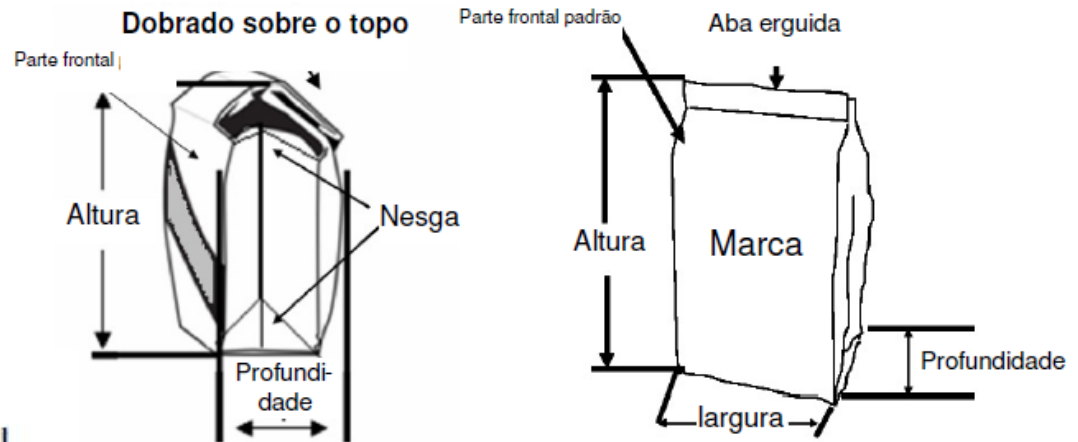
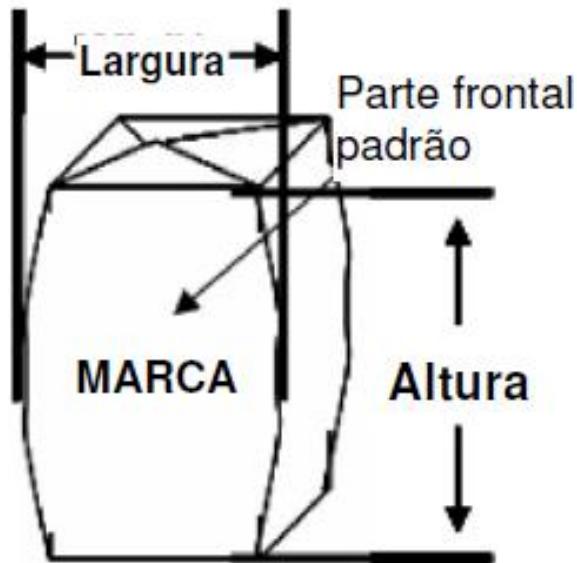

Sacos com fundo em bloco (uma base pregueada e vedada o que permite à embalagem cheia e vedada ficar de pé sobre sua base).

Itens Cilíndricos

Para itens cilíndricos, **duas dimensões serão nominalmente iguais.**

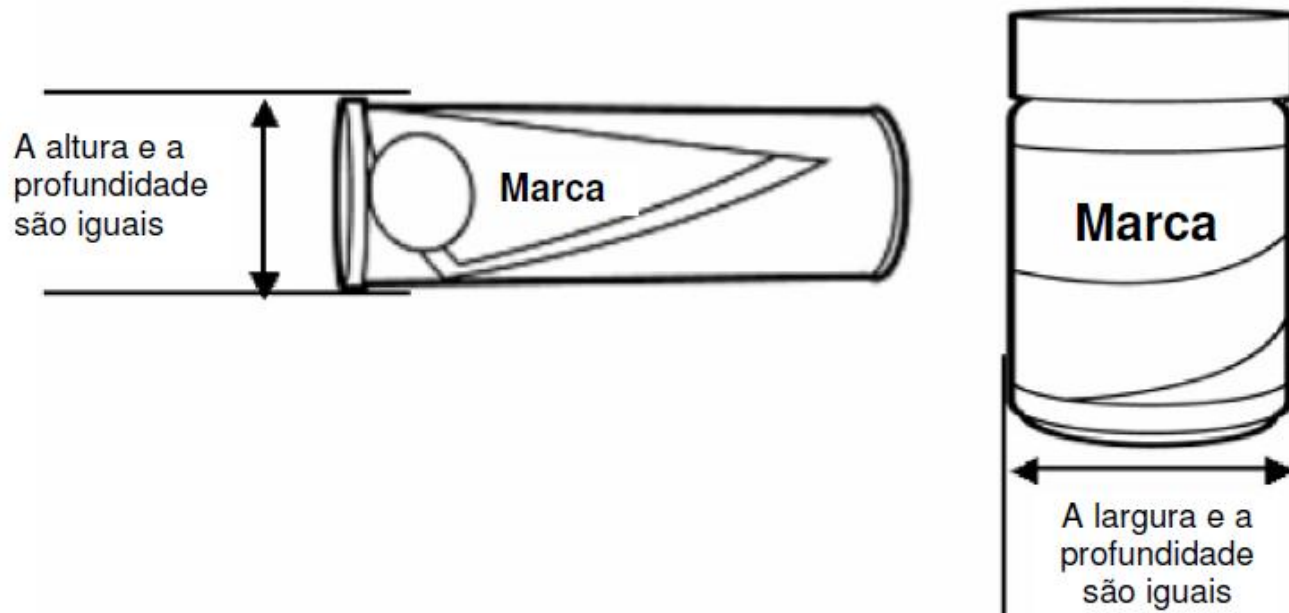

Embalagem tipo “multipack”

São **agrupamentos de itens comerciais** que são vendidos aos consumidores.

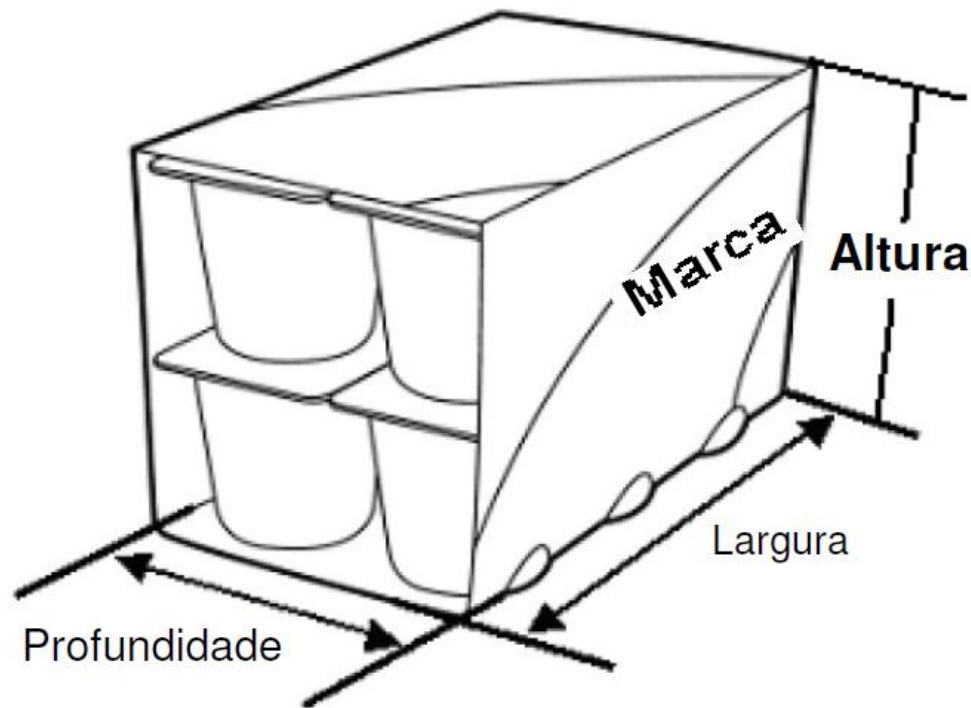

Embalagem tipo “multipack”

A **representação gráfica** do produto pode influenciar de maneira significativa na **determinação da parte frontal**.

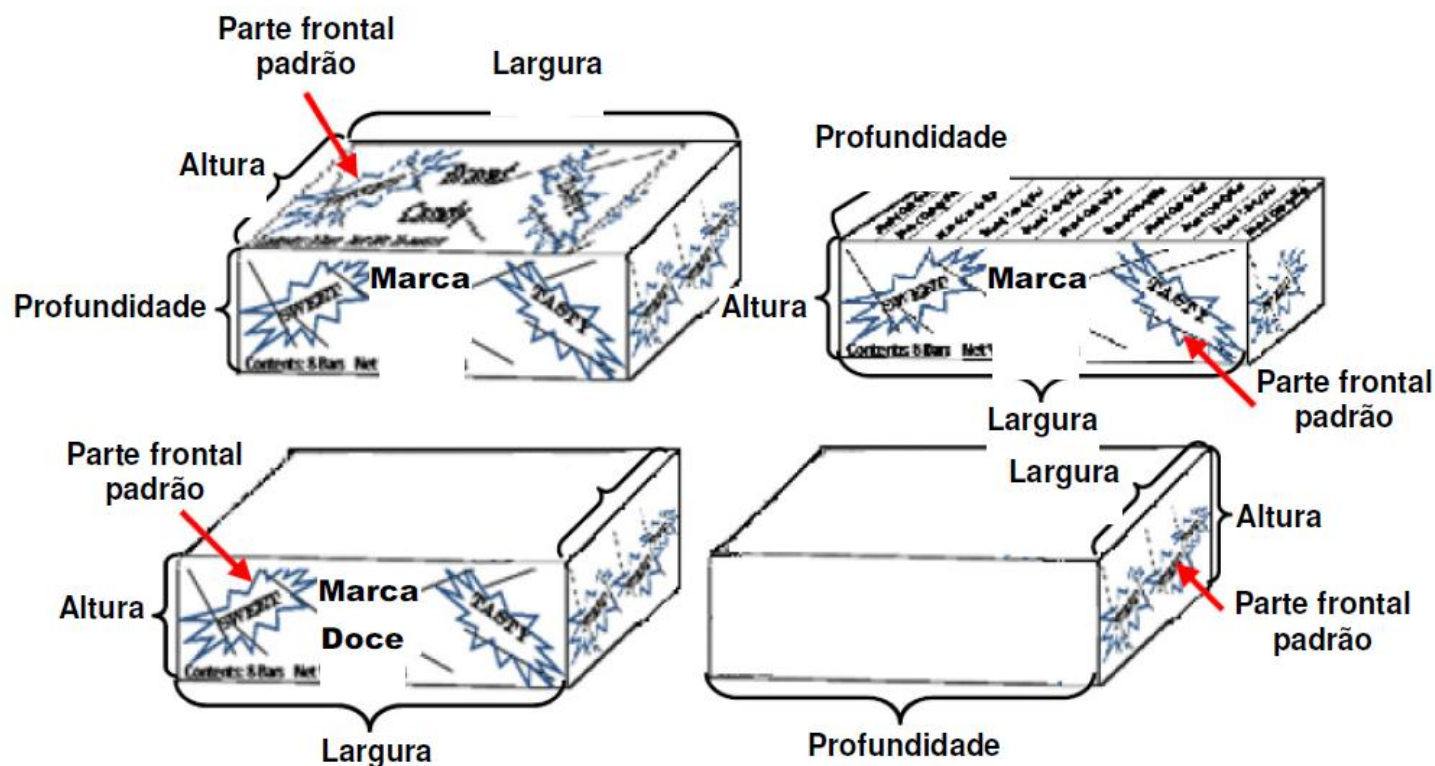

Produtos específicos

Além do setor alimentício, iremos analisar mais profundamente itens das seguintes espécies:

- Vestuário
- Calçados
- Cama e Banho
- Mercadorias para cozinha
- Mercadorias específicas

Itens de Vestuário

Esses itens poderão ser medidos em seu **Estado Natural**, ou em seu **Estado Definido**.

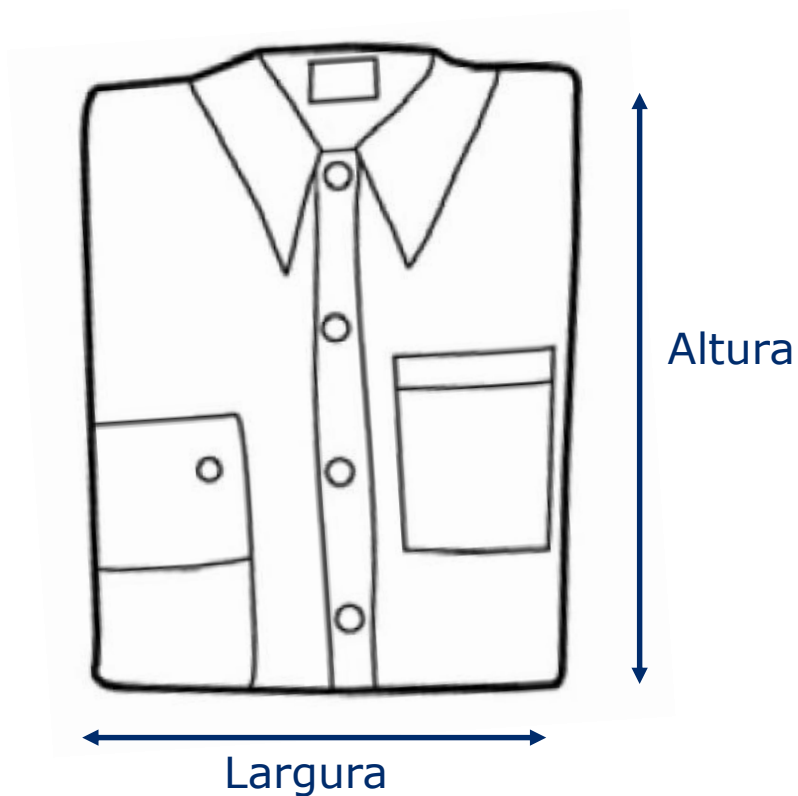
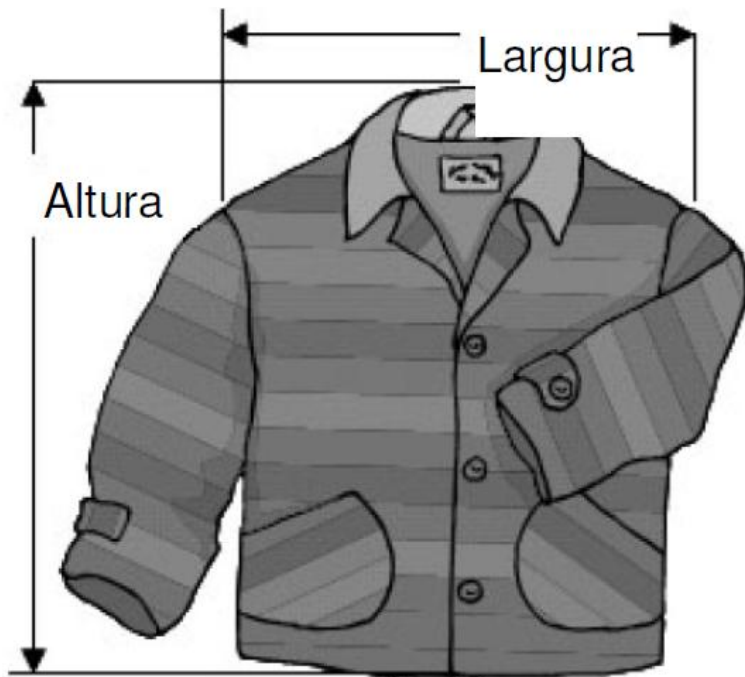

Calçados

Itens de calçados como sapatos, botas, etc., serão **medidos em pares**.

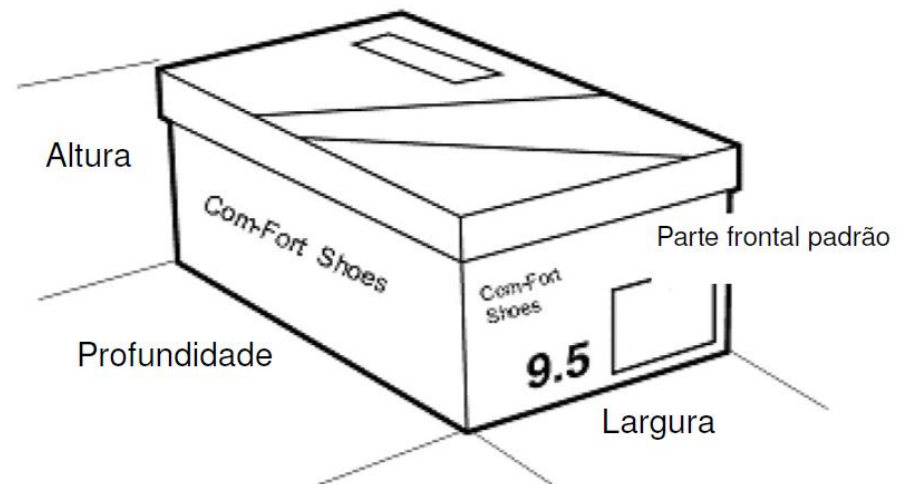
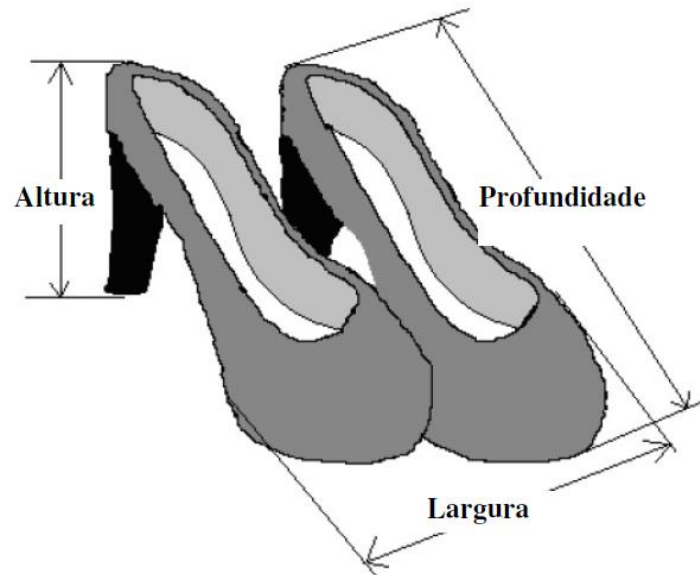

Cama e Banho

Em seu **Estado Natural** as medidas das roupas de cama devem ser vistas sobre a cama. Quando **empacotado**, observar que **o conteúdo tende a expandir a embalagem**.

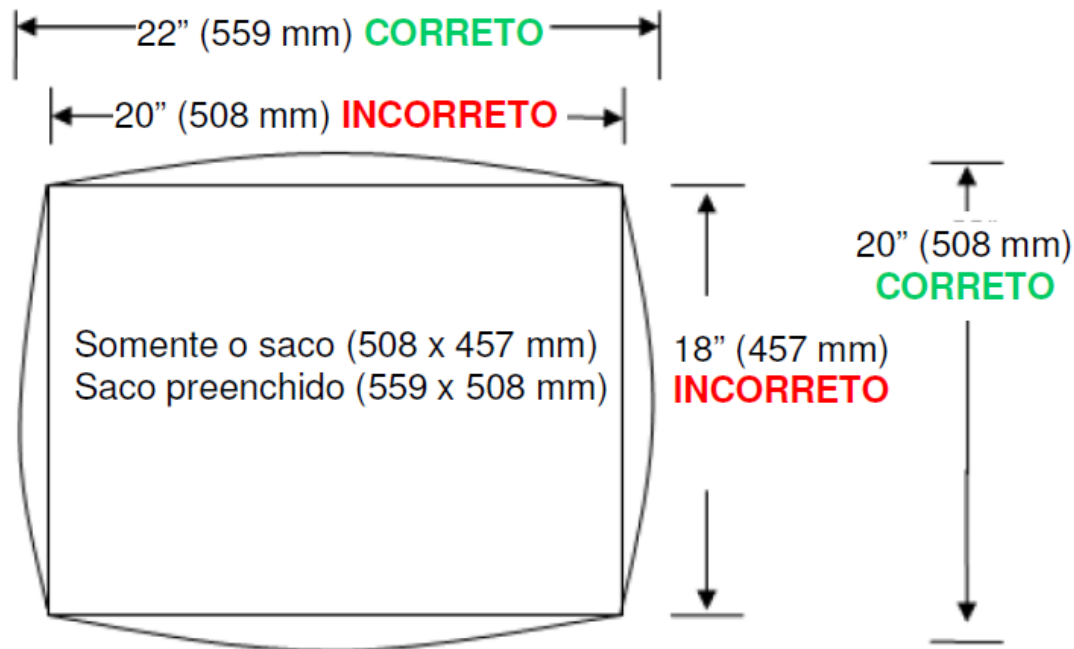

Cama e Banho

A categoria de acessórios para o banho inclui saboneteiras, cestos de lixo, porta-escovas de dente, etc. Quando **desembalados**, medimos o item a partir da **regra da parte frontal padrão**.

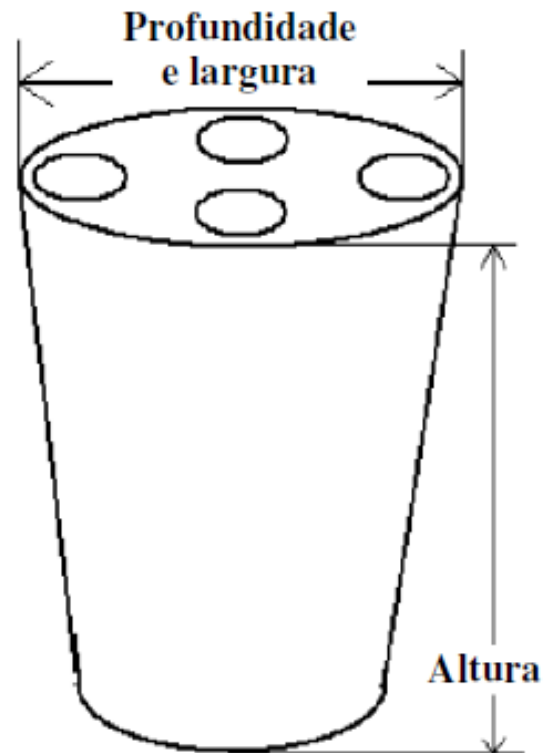

Mercadorias para Cozinha

Aparelhos de jantar são colocados sobre uma **superfície plana** e medidos de acordo com a **regra da parte frontal padrão**. Se o item tiver uma tampa, medir com a tampa no lugar.

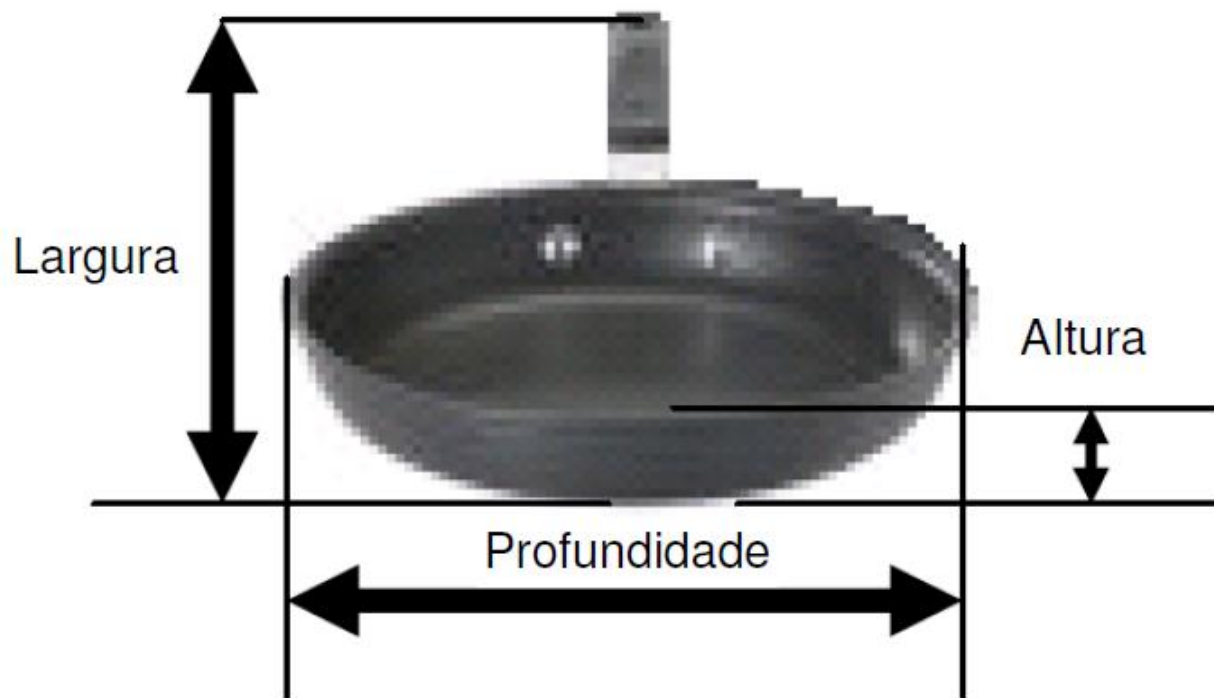

Mercadorias para Cozinha

Aparelhos de jantar são colocados sobre uma **superfície plana** e medidos de acordo com a **regra da parte frontal padrão**.

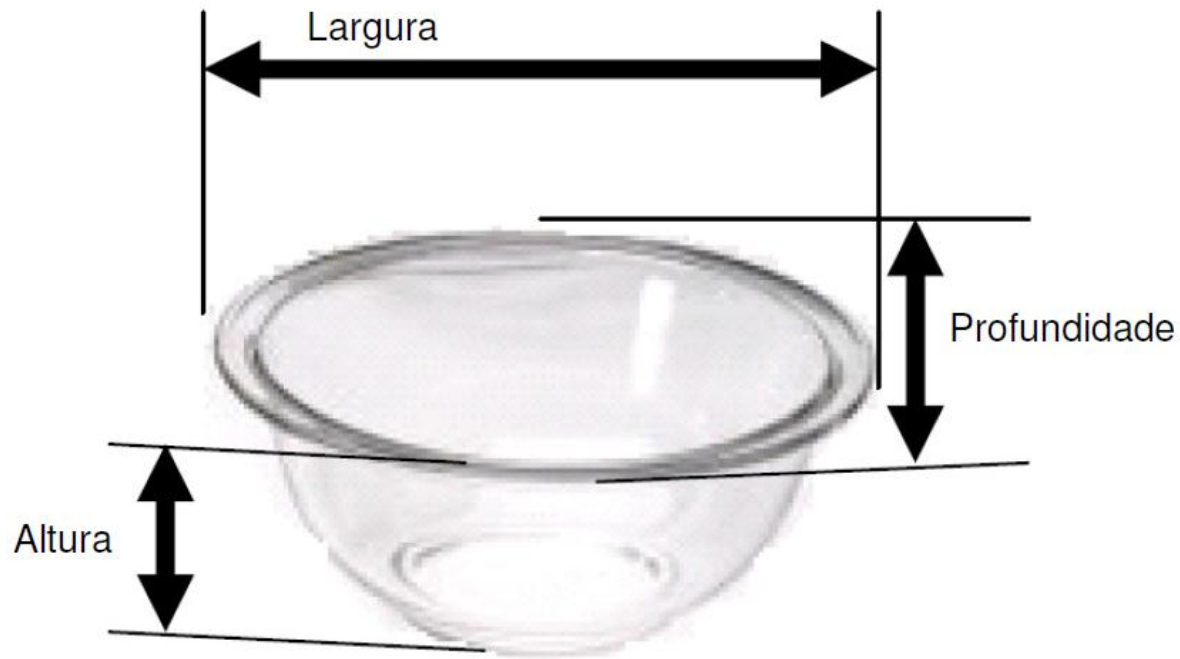

Mercadorias Específicas

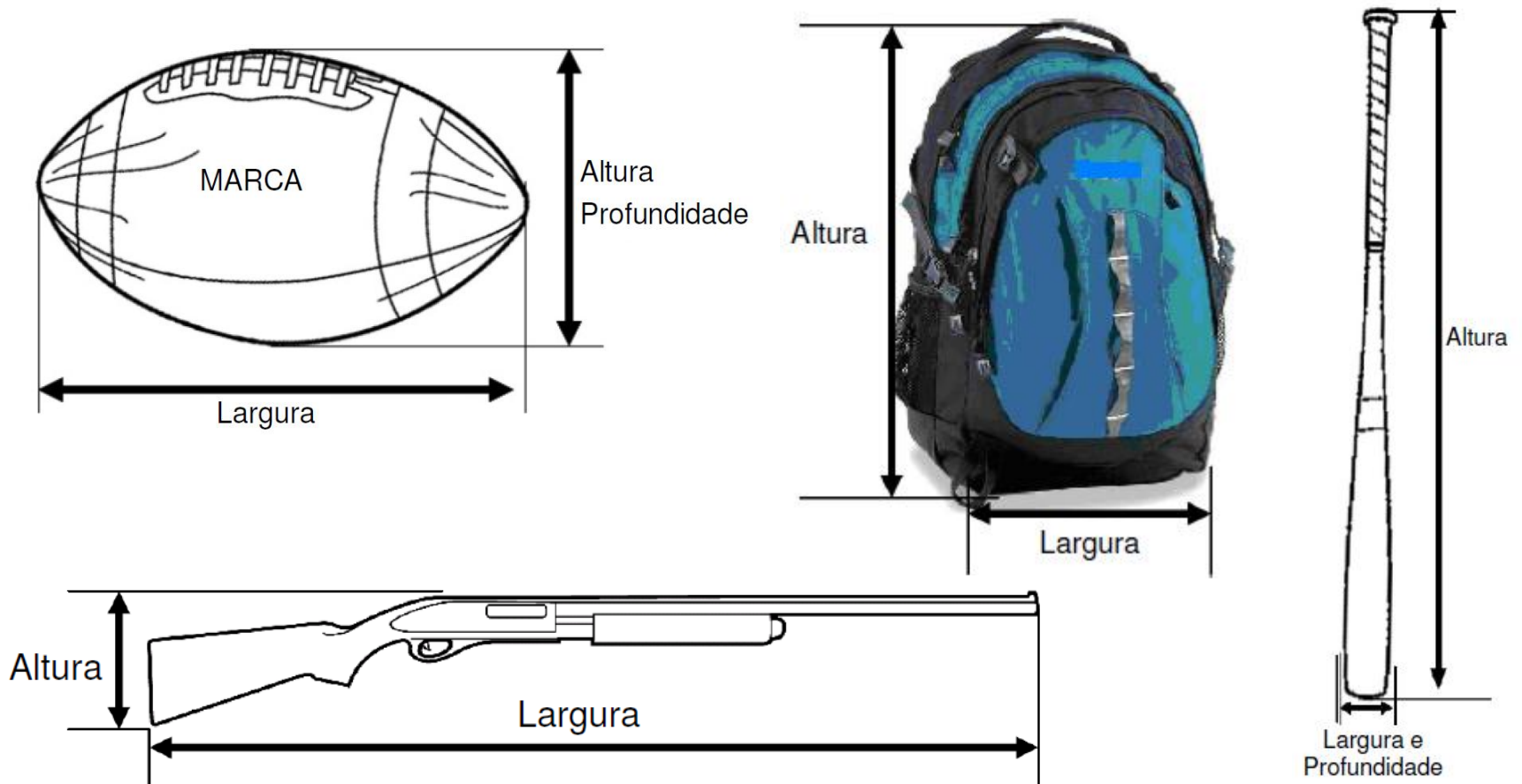

Material Regras GDSN de Medição de Embalagens



Exercícios

Exercícios

Largura

Altura



Exercícios

Largura

Profundidade

Altura



Exercícios

Largura

Profundidade

Altura



Exercícios

Largura

Altura

Altura e Profundidade

Largura e Profundidade



1) _____

2) _____



ASSOCIAÇÃO
BRASILEIRA
DE AUTOMAÇÃO

A Linguagem Global dos Negócios

Obrigado!

T (11) 3068.6229

E atendimento@gs1br.org

W www.gs1br.org

